

Instalación y funcionamiento Back-UPS™ Pro 1200/1500 230V

Inventario

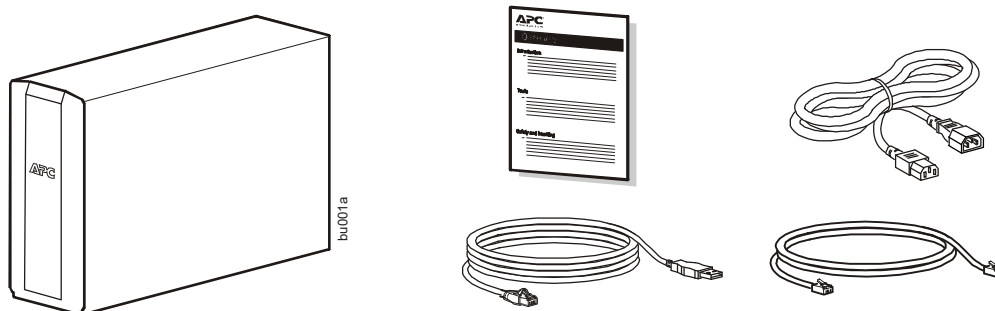

INSTRUCCIONES IMPORTANTES DE SEGURIDAD

GUARDE ESTAS INSTRUCCIONES - Este manual contiene instrucciones importantes que deben seguirse durante la instalación y mantenimiento del Smart-UPS y las baterías.

- Este UPS está diseñado únicamente para el uso en interiores.
- No utilice este UPS en una ubicación en la que reciba la luz directa del sol, ni en contacto con líquidos ni en un entorno con polvo o humedad excesivos.
- Asegúrese de que los orificios de ventilación del UPS no estén obstaculizados. Deje suficiente espacio para una ventilación adecuada.
- La batería dura, por lo general, entre tres y cinco años. Los factores ambientales afectan la vida útil de las baterías. Las temperaturas ambientales altas, la calidad del suministro eléctrico y las descargas frecuentes y de poca duración disminuyen la vida útil de la batería.
- Conecte el cable de alimentación del UPS directamente a una toma de pared. No utilice extensiones eléctricas ni protectores contra sobretensiones.

⚠ PRECAUCIÓN

RIESGO DE GAS DE ÁCIDO SULFÚRICO Y HUMO EXCESIVO.

- Reemplace la batería por lo menos cada 5 años o al final de su vida de servicio, lo que ocurra primero.
- Reemplace la batería de inmediato cuando el UPS indique que es necesario reemplazar la batería.
- Sustituya las baterías por otras del mismo número y tipo que las baterías o los paquetes de baterías instalados originalmente en el equipo.
- Reemplace la batería inmediatamente cuando el UPS indique una condición de exceso de - temperatura de la batería o cuando haya evidencia de pérdida de electrolitos. Apague el UPS, desenchúfelo de la entrada de corriente alterna y desconecte las baterías. No opere el UPS hasta que se hayan cambiado las baterías.

No seguir estas instrucciones puede resultar en una lesión menor o moderada y daños en el equipo.

Conexión de la batería

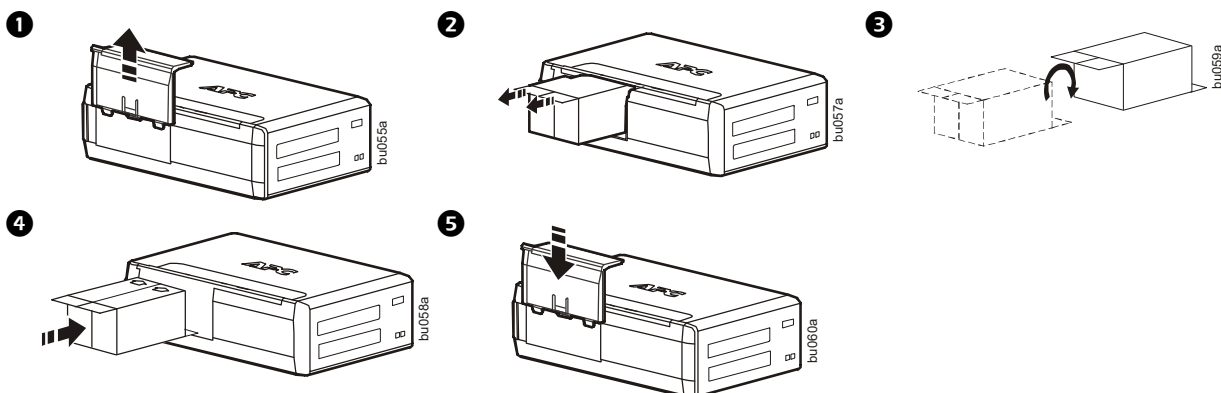

Instalación del software PowerChute™ Personal Edition

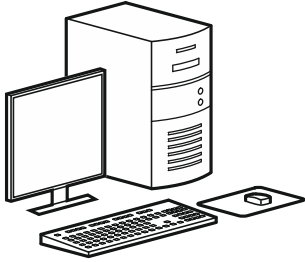

Utilice el software PowerChute Personal Edition para configurar los parámetros del UPS, para proteger su computadora y otros equipos durante un corte de luz. Durante un corte de luz, PowerChute guardará los archivos abiertos de su computadora y la apagará. Cuando la luz regrese, reiniciará la computadora.

NOTA: PowerChute únicamente es compatible con un sistema operativo Windows. Si está utilizando Mac OSX, utilice la función de cierre nativa para proteger su sistema. Consulte la documentación proporcionada con su computadora.

Instalación

Utilice el cable USB para conectar el Puerto de Datos del UPS al puerto USB de su computadora. Descargue el software PowerChute™ Personal Edition de www.apc.com/pcpe. Seleccione el sistema operativo apropiado y siga las indicaciones para descargar el software.

Conexión de los equipos

Salidas de reserva de batería y de protección contra sobretensiones

Cuando el Back-UPS reciba alimentación de entrada, las salidas de reserva de batería y de protección contra sobretensiones suministrarán alimentación a los equipos conectados. Durante una interrupción de la alimentación o cuando se produzcan otros problemas en el suministro de red, las salidas de reserva de batería reciben alimentación del Back-UPS durante un tiempo limitado.

Conecte equipos como impresoras, fax, escáneres u otros periféricos que no necesiten alimentación de reserva de batería a las salidas de solo protección contra sobretensiones. Estas salidas proporcionan una protección constante contra las sobretensiones, incluso si el Back-UPS está apagado.

Salidas principal y controladas

Para conservar electricidad, cuando el dispositivo conectado a la salida principal se sitúe en modo de hibernación o espera, o se apague, el (los) dispositivo(s) controlado(s) también se apagará(n), con el consiguiente ahorro de electricidad.

Conecte un dispositivo principal, como por ejemplo un equipo informático de escritorio o un receptor audiovisual, a la salida principal. Conecte dispositivos periféricos, como por ejemplo una impresora, altavoces o un escáner, a las salidas controladas.

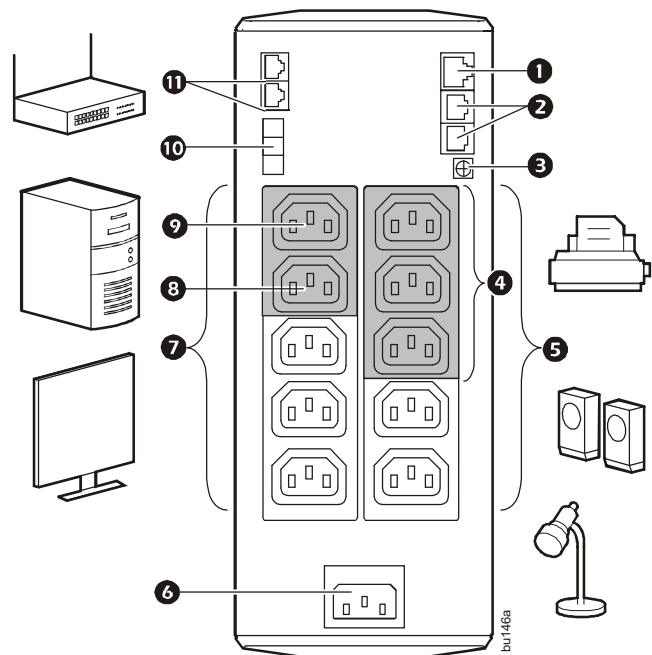

1 Puerto de datos serie y USB	Para utilizar el software PowerChute Personal Edition, conecte un cable serie o USB.
2 Puertos protegidos contra sobretensiones para el cable telefónico	Conecte un cable telefónico al puerto IN (Entrada) y un módem al puerto OUT (Salida).
3 Tornillo de conexión a tierra	Conecte el conductor de conexión a tierra de dispositivos de protección adicional contra sobretensiones, como protectores de líneas de datos y de red.
4 Salidas de protección contra sobretensiones controladas por la salida principal	Estas salidas están protegidas contra sobretensiones eléctricas y se desconectarán del suministro de red durante una interrupción de la alimentación, o si el dispositivo principal se sitúa en modo de hibernación o espera.
5 Salidas protegidas contra sobretensiones	Estas salidas proporcionan una protección constante contra las sobretensiones, incluso si el Back-UPS está apagado. Conecte equipos como impresoras y escáneres que no necesiten una protección de reserva de batería.
6 Toma de alimentación de CA	Conecte la unidad al suministro de red, utilice el cable de alimentación provisto.
7 Salidas de reserva de batería con protección contra sobretensiones	Durante una interrupción de la alimentación o cuando se produzcan otros problemas en el suministro de red, las salidas de reserva de batería reciben alimentación del Back-UPS durante un tiempo limitado. Conecte equipos vitales, como un equipo informático de escritorio, el monitor del equipo informático, un módem u otros dispositivos con datos importantes a estas salidas.
8 Salidas de reserva de batería con protección contra sobretensiones controladas por la salida principal	Estas salidas suministrarán alimentación de batería a los equipos conectados durante una interrupción de la alimentación. La alimentación que reciben estas salidas se desconectará si el dispositivo principal se sitúa en modo de hibernación o espera. Conecte equipos como por ejemplo un monitor de equipo informático a estas salidas.

9 Salida principal	Conecte el dispositivo principal a esta salida; en la mayoría de los casos, este dispositivo será el equipo informático principal.
10 Conector de paquete de baterías externo (solo BR1500GI)	Conecte un paquete de baterías externo para disponer de un mayor tiempo de funcionamiento con reserva de batería (solo Back-UPS Pro 1500).
11 Puertos Ethernet de entrada y salida con protección contra sobretensiones	Utilice un cable Ethernet para conectar un módem de cable al puerto IN (Entrada) y conecte un equipo informático al puerto OUT (Salida).

Operación

Función de ahorro de energía



Para ahorrar electricidad, configure el Back-UPS para que reconozca un dispositivo principal, como por ejemplo un equipo informático de escritorio o un receptor de A/V, y dispositivos periféricos controlados, como una impresora, altavoces o un escáner. Cuando el dispositivo principal se sitúe en modo de hibernación o espera, o se apague, el (los) dispositivo(s) controlado(s) también se apagará(n), con el consiguiente ahorro de electricidad.

Activación de la función de ahorro de energía. Mantenga pulsados los botones SILENCIAR y PANTALLA de forma simultánea durante dos segundos. El Back-UPS emitirá un pitido para indicar que la función se ha activado. El icono en forma de hoja de la pantalla se encenderá.

Desactivación de la función de ahorro de energía. Mantenga pulsados los botones SILENCIAR y PANTALLA de forma simultánea durante dos segundos. El Back-UPS emitirá un pitido para indicar que la función se ha desactivado. El icono en forma de hoja de la pantalla se oscurecerá.

Ajuste del umbral. El consumo energético de un dispositivo en modo de hibernación o espera varía de un dispositivo a otro. Es posible que sea necesario ajustar el umbral en el que la salida principal indica a las salidas controladas que deben apagarse.

1. Asegúrese de que haya un dispositivo principal conectado a la salida Principal. Sitúe ese dispositivo en modo de hibernación o espera, o apáguelo.
2. Mantenga pulsados los botones PANTALLA y SILENCIAR de forma simultánea durante seis segundos, hasta que el icono en forma de hoja parpadee tres veces y el Back-UPS emita tres pitidos.
3. El Back-UPS reconocerá el nivel del umbral del dispositivo principal y lo guardará como nuevo ajuste del umbral.

Función de ahorro de energía de la pantalla

La interfaz de pantalla se puede configurar para que esté encendida de forma continuada o, para ahorrar energía, se puede configurar para que se oscurezca al cabo de un período de inactividad.

1. Modo de activación constante: mantenga pulsado el botón PANTALLA durante dos segundos. La pantalla se encenderá y el Back-UPS emitirá un pitido para confirmar el modo de activación constante.
2. Modo de ahorro de energía: mantenga pulsado el botón PANTALLA durante dos segundos. La pantalla se oscurecerá y el Back-UPS emitirá un pitido para confirmar el modo de ahorro de energía. Cuando se encuentre en modo de ahorro de energía, la pantalla se encenderá si se pulsa algún botón y se oscurecerá al cabo de 60 segundos de inactividad.

Sensibilidad de la unidad

Ajuste la sensibilidad del Back-UPS para controlar cuándo activará la alimentación de batería; cuanto más alta sea la sensibilidad, mayor será la frecuencia con la que el Back-UPS activará la alimentación de batería.

1. Asegúrese de que el Back-UPS esté conectado al suministro de red pero que esté apagado.
2. Mantenga pulsado el botón de ENCENDIDO/APAGADO durante seis segundos. La barra de CAPACIDAD DE CARGA parpadeará para indicar que el Back-UPS se encuentra en modo de programación.
3. Vuelva a pulsar el botón de ENCENDIDO/APAGADO para desplazarse por las opciones del menú. Deténgase en la sensibilidad que desee seleccionar. El Back-UPS emitirá un pitido para confirmar la selección.

Sensibilidad baja



156/-300 VCA

Voltaje de entrada extremadamente bajo o alto. (no se recomienda para cargas de equipos informáticos).

Sensibilidad media (predeterminada)



176/-294 VCA

El Back-UPS activa la alimentación de batería con frecuencia.

Sensibilidad alta



176/-288 VCA

Los equipos conectados son sensibles a las fluctuaciones de tensión.

Botones del panel frontal e interfaz de pantalla

Utilice los tres botones del panel frontal del Back-UPS y la interfaz de pantalla para configurar el Back-UPS.

Panel frontal

- 1 Botón Silenciar
- 2 Botón de Encendido/apagado
- 3 Botón Pantalla
- 4 Interfaz de pantalla

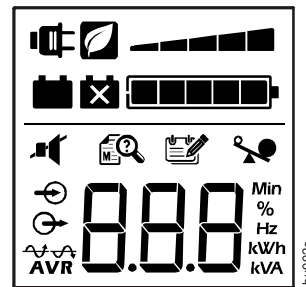
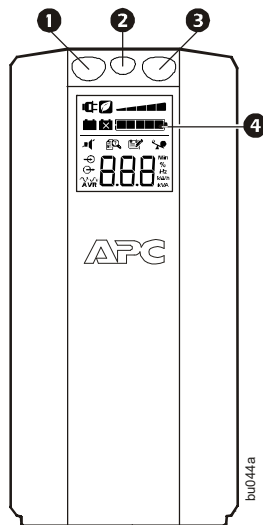

En línea: el Back-UPS suministra alimentación de la red eléctrica acondicionada a los equipos conectados



Ahorro de energía: las salidas principal y controladas están activadas y ofrecen un ahorro de energía cuando el dispositivo principal se sitúa en modo de hibernación o espera



Capacidad de carga: el número de segmentos encendidos, de uno a cinco, indica la carga. Cada barra representa un 20% de la carga.



Carga de la batería: el número de segmentos encendidos indica el nivel de carga de la batería. Cuando los cinco bloques estén encendidos, el Back-UPS estará totalmente cargado. Cuando solo un bloque esté encendido, la capacidad de la batería del Back-UPS estará casi agotada, el indicador parpadeará y el Back-UPS emitirá un pitido constante.



Sobrecarga: la demanda de alimentación de la carga ha superado la capacidad del Back-UPS.



Evento: el contador de eventos indica el número de eventos que se han producido y que han causado que el Back-UPS active el funcionamiento con batería.



Regulación automática de la tensión: el Back-UPS puede compensar una tensión de entrada alta o baja.



Cuando se enciende, el Back-UPS compensa una tensión de entrada baja.



Cuando se enciende, el Back-UPS compensa una tensión de entrada alta.



Tensión de entrada.

Tensión de salida.



Eventos del sistema: El sistema ha detectado un evento.. El número del evento aparecerá en la interfaz de la pantalla. Observe « Eventos del sistema » la página 5.



Silenciar: si la línea que atraviesa el icono de altavoz está encendida, significa que la alarma sonora se ha desactivado.



Sustituir batería: la batería no está conectada o se aproxima al final de su vida útil. Sustituya la batería.



Con batería: el Back-UPS suministra alimentación de reserva de batería a los equipos conectados y emitirá un pitido cuatro veces cada 30 segundos.

Alertas y Eventos del Sistema



Advertencias sonoras

Cuatro pitidos cada 30 segundos	El Back-UPS funciona con batería. Debería pensar en guardar el trabajo que esté realizando.
Pitidos continuos	Batería baja y muy poco tiempo de funcionamiento restante. Guarde todo el trabajo inmediatamente, cierre todas las aplicaciones abiertas y apague el sistema operativo.
Tono continuo	Las salidas de reserva de batería están sobrecargadas.
Emite un zumbido durante 1 minuto cada 5 horas	La batería no puede pasar la prueba de diagnóstico automático y debe ser reemplazada.

Iconos de alertas

Si estos iconos se encienden...

Éste puede ser el problema.

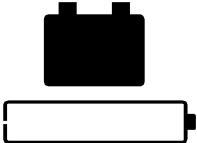
	El Back-UPS funciona con suministro de red, pero está sobrecargado. Desconecte uno de los dispositivos conectados al Back-UPS. Si el icono de sobrecarga deja de parpadear, el Back-UPS ya no estará sobrecargado y seguirá funcionando con normalidad.
	El Back-UPS funciona con alimentación de batería, pero está sobrecargado. Desconecte uno de los dispositivos conectados al Back-UPS. Si el icono de sobrecarga deja de parpadear, el Back-UPS ya no estará sobrecargado y seguirá funcionando con normalidad.
	El Back-UPS funciona con suministro de red, pero la batería no funciona de forma adecuada. Póngase en contacto con el servicio de atención al cliente de APC para solicitar una batería de recambio. Vea « Garantía » la página 8.
	El Back-UPS funciona con alimentación de batería y el nivel de carga de la batería es bajo. Apague todos los equipos conectados para evitar la pérdida de datos que no haya guardado. Cuando sea posible, conecte el Back-UPS al suministro eléctrico para recargar la batería.





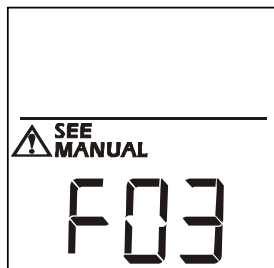







Eventos del sistema

Los Back-UPS mostrarán estos mensajes de eventos. Si se producen los eventos F01 y F02, póngase en contacto con el servicio de asistencia técnica de APC.



F01	Sobrecarga en la batería	Apague el Back-UPS. Desconecte los equipos que no sean imprescindibles de las salidas de reserva de batería y encienda el Back-UPS.
F02	Cortocircuito de salida en la batería	Apague el Back-UPS. Desconecte los equipos que no sean imprescindibles de las salidas de reserva de batería y encienda el Back-UPS.
F03	Sobrecarga de capacidad en la batería	Los eventos F03-F09 no pueden ser corregidos por el usuario; comuníquese con asistencia técnica de APC para obtener ayuda.
F04	Cortocircuito entre abrazaderas	
F05	Eventos de Carga	
F06	Soldadura de relé	
F07	Temperatura	
F08	Condición del ventilador	
F09	Eventos Internos	

Guía de referencia rápida del botón de funciones

Función	Botón	Tiempo (segundos)	Estado del UPS	Descripción
Encendido/apagado				
En línea		0,2	Desactivada	Pulse el botón de ENCENDIDO/APAGADO para empezar a recibir alimentación del suministro de red. Si no hay alimentación de CA de entrada disponible, el Back-UPS funcionará con alimentación de batería.
Apagado		2	Activada	El Back-UPS no recibe alimentación del suministro de red pero ofrece protección contra sobretensiones.
Pantalla				
Consulta de estado		0,2	Activada	Compruebe el estado o la situación del Back-UPS. La pantalla LCD se encenderá durante 60 segundos.
Modo de activación constante/ahorro de energía		2	Activada	La pantalla LCD se encenderá y el Back-UPS emitirá un pitido para confirmar el modo de activación constante. La pantalla LCD se oscurecerá y el Back-UPS emitirá un pitido para confirmar el modo de ahorro de energía. Cuando se encuentre en modo de ahorro de energía, la pantalla LCD se encenderá si se pulsa algún botón y se oscurecerá al cabo de 60 segundos de inactividad.
Silenciar				
Específica según evento		0,2	Activada	Sirve para desactivar alarmas sonoras causadas por un evento.
Activación/desactivación de estado general		2	Activada	Sirve para activar o desactivar las alarmas sonoras. El icono Silenciar se encenderá y el Back-UPS emitirá un pitido. La función Silenciar no se activará a menos que el Back-UPS funcione con alimentación de batería.
Sensibilidad		6	Desactivada	El icono de capacidad de carga parpadeará para indicar que el Back-UPS se encuentra en modo de programación. Utilice el botón de ENCENDIDO/APAGADO para desplazarse por las opciones de sensibilidad baja, media y alta, y deténgase en la sensibilidad que desee seleccionar. El Back-UPS emitirá un pitido para confirmar la selección. Consulte el apartado de configuración para obtener más información.
Activación/desactivación de la salida principal/controlada		2	Activada	El icono en forma de hoja se oscurecerá para indicar que la función de salida principal está desactivada o se encenderá para indicar que dicha función está activada. El Back-UPS emitirá un solo pitido.
Dispositivo principal/activación de la calibración del umbral		6	Activada	Durante la calibración del ajuste del umbral, el dispositivo conectado a la salida principal debe estar apagado o en modo de hibernación o espera. Una vez finalizada la calibración, el icono de ahorro de energía parpadeará 3 veces y la unidad emitirá 3 pitidos.
Autoprueba (manual)		6	Activada	El Back-UPS realizará una prueba de la batería interna. Nota: esta prueba se realizará de forma automática al encender el Back-UPS.
Restablecimiento de evento		0,2	Activada	Cuando aparezca la pantalla de Eventos, mantenga presionado DISPLAY, después presione POWER para borrar el contador de eventos de servicio.
Restablecimiento de estado		2	Evento	Después de haberse detectado e identificado un error, presione POWER para borrar la indicación visual y regresar al estado Standby.

Resolución de problemas

Problema	Posible causa	Acción correctiva
El Back-UPS no se enciende.	El Back-UPS no está conectado al suministro de red.	Asegúrese de que el Back-UPS esté bien conectado a una salida de CA.
	El disyuntor de circuito se ha activado.	Desconecte los equipos no esenciales del Back-UPS. Restablezca el disyuntor de circuito. Vuelva a conectar los equipos de uno en uno. Si el disyuntor vuelve a activarse, desconecte el dispositivo que ha causado su activación.
	La batería interna no está conectada.	Conecte la batería.
	La tensión de entrada de la red pública está fuera de intervalo.	Ajuste la tensión de transferencia y el intervalo de sensibilidad.
El Back-UPS no proporciona alimentación durante una interrupción del suministro de red.	Compruebe que los equipos esenciales no estén conectados a una salida de SOLO PROTECCIÓN CONTRA SOBRETENSIONES.	Desconecte los equipos de las salidas de SOLO PROTECCIÓN CONTRA SOBRETENSIONES y vuélvalos a conectar a salidas de reserva de batería.
El Back-UPS funciona con alimentación de batería cuando está conectado al suministro de red.	El enchufe se ha desconectado parcialmente de la toma de pared, la toma de pared ha dejado de recibir suministro de red o el disyuntor se ha activado.	Compruebe que el enchufe esté bien conectado a la toma de pared. Asegúrese de que la toma de pared reciba suministro de red; para ello, realice la comprobación con otro dispositivo.
	El Back-UPS está realizando una autoprueba automática.	No es necesario realizar ninguna acción.
	La tensión de entrada del suministro de red está fuera de intervalo, la frecuencia está fuera de intervalo o la forma de onda está distorsionada.	Ajuste la tensión de transferencia y el intervalo de sensibilidad.
El Back-UPS no proporciona el tiempo de reserva previsto.	Es posible que las salidas de reserva de batería reciban una carga completa o inadecuada.	Desconecte los equipos no esenciales de las salidas de reserva de batería y conéctelos a salidas de SOLO PROTECCIÓN CONTRA SOBRETENSIONES.
	La batería se ha descargado recientemente debido a una interrupción en el suministro eléctrico y no se ha recargado por completo.	Cargue el cartucho de la batería durante 16 horas.
	La batería ha llegado al fin de su vida útil.	Sustituya la batería.
El indicador de SUSTITUCIÓN DE LA BATERÍA está encendido.	La batería ha llegado al fin de su vida útil.	Sustituya la batería.
El indicador luminoso Overload (sobretensión) está encendido.	Los equipos conectados al Back-UPS consumen más alimentación que la que éste puede proporcionar.	Desconecte los equipos no esenciales de las salidas de reserva de batería y conéctelos a salidas de SOLO PROTECCIÓN CONTRA SOBRETENSIONES.
Se enciende el indicador de EVENTO DEL SISTEMA y destellan todos los indicadores del panel frontal.	Se detectó un evento interno.	Compruebe qué mensaje de evento interno se muestra buscando el número que aparece en la pantalla LCD en los mensajes de eventos (consulte eventos del sistema) y póngase en contacto con el servicio de asistencia técnica de APC.
No se suministra alimentación a algunas salidas.	La alimentación dirigida a las salidas controladas se ha desactivado de forma intencionada.	Compruebe que los periféricos correctos se hayan conectado a salidas controladas. Si no se desea utilizar esta función, desactive las salidas principal y controladas con ahorro de energía.
Las salidas controladas no suministran alimentación, a pesar de que el dispositivo principal no se encuentra en modo de hibernación.	Es posible que el umbral de la salida principal esté ajustado de forma incorrecta.	Ajuste el umbral en el que la salida principal indica a las salidas controladas que deben apagarse.

Especificaciones

Modelo	BR1200GI	BR1500GI
VA	1200 VA	1500 VA
Carga máxima	720 W	865 W
Tensión de entrada nominal	230 V	
Intervalo de tensión de entrada en línea	176 - 294 V	
Regulación automática de la tensión	(188-216) +11.2% (252-282) -11.2%	
Intervalo de frecuencia	50/60 Hz ± 1 Hz	
Forma de onda de funcionamiento con batería	Onda sinusoidal de aproximación escalonada	
Tiempo de recarga habitual	8 horas	
Tiempo de transferencia	10 ms como máximo	
Temperatura de Operación	0° a 40°C (32° a 104°F)	
Temperatura de almacenamiento	-15° a 45°C (23° a 113°F)	
Dimensiones de la unidad	30.1 × 11.2 × 38.2 cm (11.9 × 4.4 × 15.0 in)	
Peso de la unidad	12,8 kg (28.2 lbs)	13,4 kg (29.5 lbs)
Interfaz	Serie, USB	
Tiempo de autonomía con batería	Consulte: www.apc.com	
Clasificación EMI	CE, C-Tick y KETI	
Homologaciones	CE, TUV-GS, GOST, A-Tick, KETI y TISI	
Humedad	0 a 95% humedad relativa, sin condensación	
Nivel de contaminación	2	
Categoría de sobrevoltaje	II	
Sistema de distribución de corriente de la red eléctrica aplicable	Sistema eléctrico TN	
Código internacional de protección	IP20	
Norma aplicable	IEC 62040-1	

Reemplazo de la batería



Enviar la batería usada a un centro de reciclaje. Reemplace la batería usada por baterías aprobadas por APC by Schneider Electric. Las baterías de reemplazo pueden solicitarse a través del APC by Schneider Electric en el sitio Web, www.apc.com. La referencia de la batería de recambio para el Back-UPS Pro BR1200GI y BR1500GI es **APCRBC124**.

Servicio técnico

Si el Back-UPS presenta algún daño a su llegada, informe de ello al transportista.

Si es necesario reparar el Back-UPS, no lo devuelva al distribuidor.

1. Consulte la sección de resolución de problemas para solventar problemas habituales.
2. Si el problema continúa, visite <http://www.apc.com/support/>.
3. Si el problema sigue sin resolverse, póngase en contacto con el servicio de asistencia técnica de APC.

Tenga a mano el número de modelo del Back-UPS, su número de serie y la fecha de compra. Esté preparado para resolver el problema con la ayuda de un representante del servicio de asistencia técnica de APC. Si el problema no puede solucionarse, APC le proporcionará un número de autorización de devolución de material (RMA) y una dirección de envío.

Garantía

La garantía estándar es de tres (3) años a partir de la fecha de compra, válida en la Comunidad Europea. En todas las demás regiones, la garantía estándar es de dos (2) años a partir de la fecha de compra. El procedimiento estándar que sigue APC consiste en sustituir la unidad original por una unidad reparada en fábrica. Los clientes que deban recuperar la unidad original por motivos de asignación de placas de identificación y programas de depreciación establecidos deben manifestar esta necesidad en su primer contacto con un representante del servicio de asistencia técnica de APC. APC enviará la unidad de sustitución una vez que el departamento de reparaciones haya recibido la unidad defectuosa, o bien se realizará su envío anticipado tras la recepción de un número de tarjeta de crédito válido. El cliente deberá abonar el coste del envío de la unidad a APC. APC abonará los costes de transporte por tierra del envío de la unidad de sustitución al cliente.

Servicio Mundial de Atención al Cliente de APC by Schneider Electric IT

Para asistencia al cliente específica del país, diríjase al sitio Web de APC by Schneider Electric www.apc.com.

La información de atención al cliente y de la garantía se encuentra disponible en el sitio web de APC by Schneider Electric, www.apc.com.